

Installatie

1 De OptiMate 0-97P Mag Code magnetische poort bevat de volgende onderdelen -

a MagCode Port, voorgemonteerd op een vierkante flens met rubberen sluitring met rubberen kap. (OPMERKING: De MagCode-poort hoeft niet van de flens verwijderd te worden, dus laat hem op de flens gemonteerd).

b Accuaansluitkabelset, lengte = 100cm / 40", met geïsoleerde push-on spadeconnectoren die zijn aangesloten op de bladklemmen van de poort en eindigen in ringklemmen die worden aangesloten op de bouten van de accuklemmen. Een ATO-zekering van 15 A beschermt tegen onbedoelde kortsluiting of overbelasting. De ringklemmen hebben twee maten: M8 standaard, M10 met lipje verwijderd (5/16" standaard, 3/8" met lipje verwijderd).

c 4 stuks inbusbouten (panringkop, 4x16mm), **4 x platte ringen** en **4 x borgmoeren** om de flens van de PORT aan het paneel te bevestigen.

2 Vereist gereedschap (niet meegeleverd):

- a Boormachine
- b Ø 35mm / 1 3/8" gatenzaag (geschikt voor type plaatmateriaal)
- c 4mm / 5/32" boor (geschikt voor type paneelmateriaal)
- d 2,5mm inbussleutel
- e 7 mm moersleutel.

VOORBEREIDEN:

3 Zoek een geschikt vlak paneeloppervlak om de PORT op te monteren.

BELANGRIJK: De meegeleverde aansluitkabel voor de batterij is 100cm / 40". Kies een locatie voor de poort die gemakkelijk kan worden aangesloten op beide accupolen en die een veilige kabelgeleiding van de poort naar de accu mogelijk maakt, uit de buurt van de bewegende motor (ventilator, poelie, riem), of bewegende carrosseriedelen (scharnieren of vergrendeling van motorkap of motorkap) en warmteproducerende motoronderdelen (uitlaat, spruitstuk).

4 Op dit blad hieronder vindt u een **montagesjabloon** (uitsnede). (BELANGRIJK: print 1 op 1 formaat).

5 Plaats de sjabloon op de plek waar u de PORT wilt monteren.

6 Markeer de middelste positie van het 35 mm gat en de 4 x 4 mm montagegaten voor de achterplaat. TIP: Zorg ervoor dat de montageschroeven van de achterplaat toegankelijk zijn achter het paneel, om de meegeleverde sluitringen en borgmoeren te bevestigen.

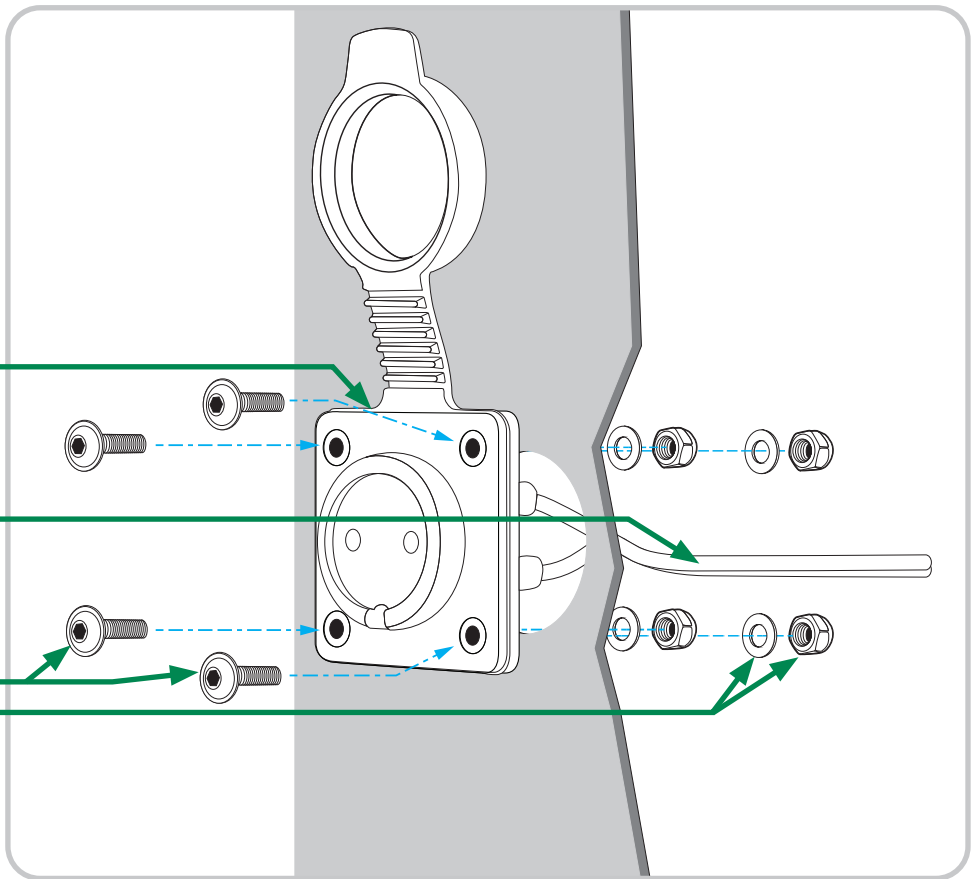

7 **HOOFDGAT BOREN:** Boor met de 35mm / 1-3/8" gatenzaag voorzichtig het hoofdgat in het paneel. TIP: boor voor de positionauwkeurigheid eerst een voorboorgat dat iets kleiner is dan de geleidebeitel van de gatzaag en ga dan verder met de gatzaag. Maak na het boren de zijanten van het gat schoon met een geschikte ronde vijl.

8 Controleer of:

a PORT en flens passen in het gat en worden vlak op de voorkant/buitenkant van het paneel gemonteerd.

b De 4 montagegaten van de flens komen overeen met de markeringen. Pas indien nodig de markeringen aan.

9 Boor met de 4 mm / 5/32" bit de 4 montagegaten voor de montageplaat.

BEVESTIG:

10 De flens:

a Plaats de flens over de 4 montagegaten. Duw de inbusbouten door de gaten. BELANGRIJK: Gebruik de meegeleverde stalen sluitringen nog niet. De inbusbouten hebben koppen van panringen die tegen de voorste rubberen assen van de rubberen flensring (met dop) drukken.

b Achter/in het paneel moet elke bout een stalen ring krijgen, gevolgd door een borgmoer. Draai de borgmoeren met de hand in tot ze in positie blijven. Draai alle bouten (2,5mm inbussleutel) en moeren (7mm inbussleutel) vast totdat de flens stevig op het paneel zit. **NIET TE STRAK AANDRAAIEN.**

11 De accukabelset:

a Monteer het rode positieve (+) ringcontact op het positieve (+) klemcontact dat op de positieve (+) pool van de accu is bevestigd. Monteer het zwarte negatieve (-) ringcontact op het negatieve (-) klemcontact dat op de negatieve (-) pool van de accu is bevestigd. TIP: De

standaardmaat van de ringklemmen is M8 / 5/16", maar kan worden aangepast naar M10 / 3/8" door de binnenste driehoekige afstandshouder te verwijderen, zoals hieronder geïllustreerd.

b Zorg dat de kabel uit de buurt van bewegende motoronderdelen (ventilator, poelie, riem) en van warmteproducerende motoronderdelen (uitlaat) wordt geleid. TIP: Zet de poort waar nodig stevig vast met kabelbinders/ritsbandjes (OPMERKING: kabelbinders/ritsbandjes niet meegeleverd) tot aan de achterkant van de poort. BELANGRIJK: Als de accukabelset in eerste instantie losgekoppeld was van de PORT, sluit deze dan eerst aan op de poort voordat u de kabel vastzet. Duw de rode positieve (+) platte stekker in het blad gemarkeerd met + (positief) aan de achterkant van de poort, en de zwarte negatieve (-) platte stekker in het negatieve (-) uiteinde aan de achterkant van de poort.

VERBIND:

12 Uw PORT is nu klaar om te worden opgeladen. Bevestig de bijbehorende CLIP aan het uitgangssnoer van de OptiMate acculader en sluit deze aan op de poort.



MONTAGESJABLOON

